

### H27新人戦(シングルス) (MS①)

(250)

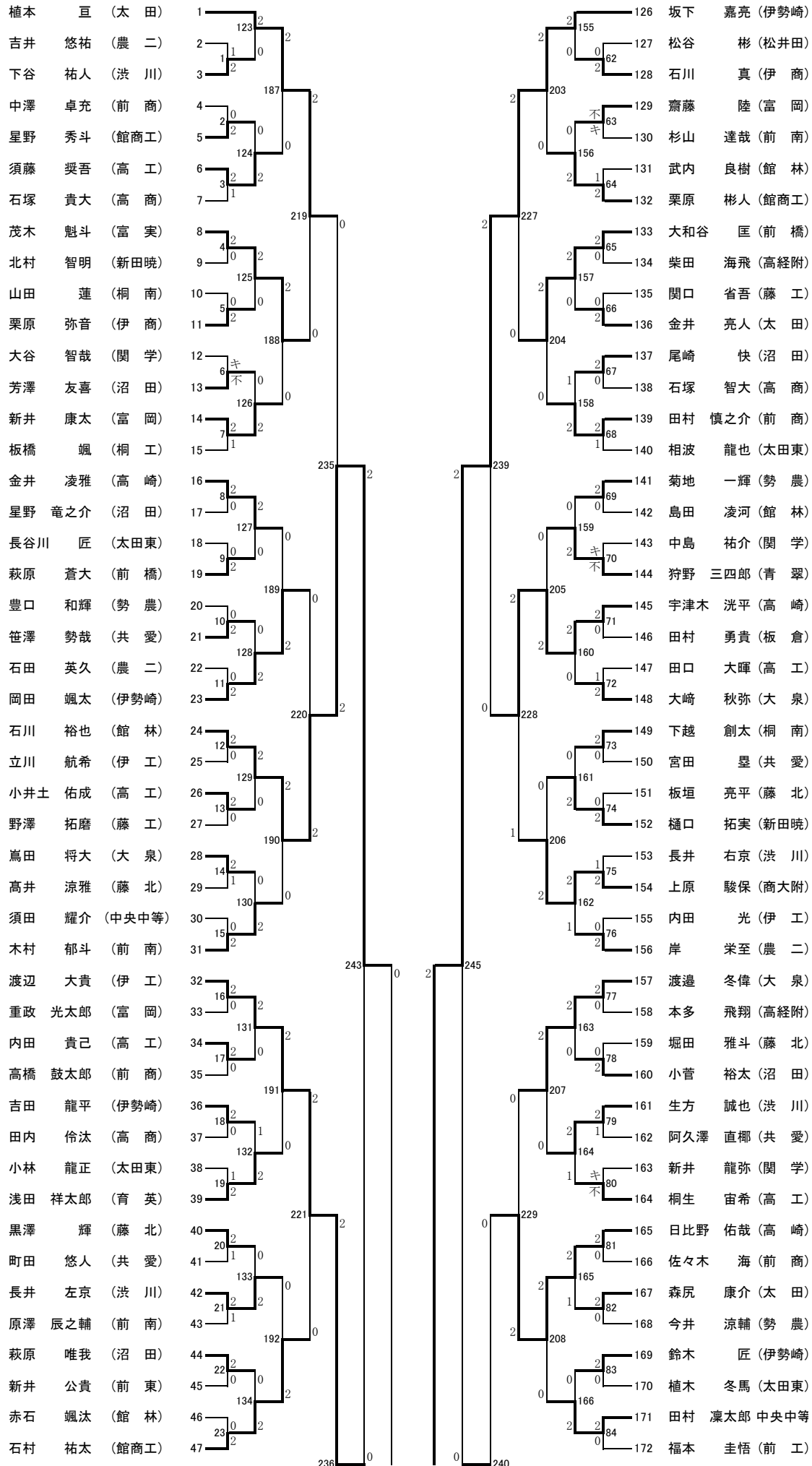

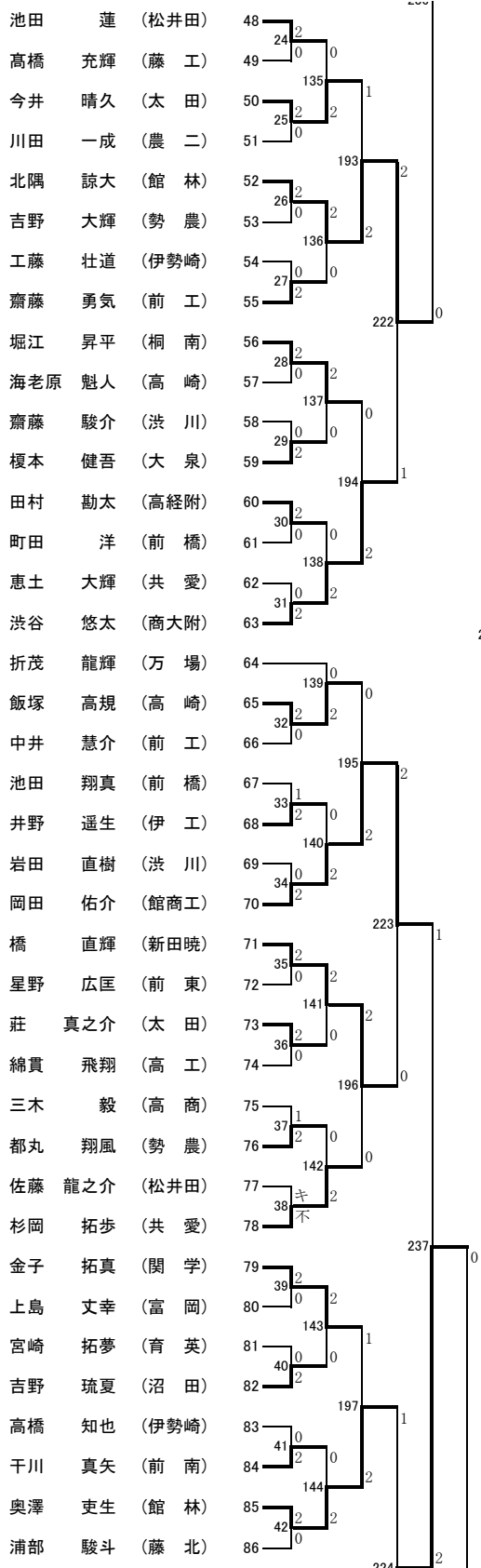

247 0 2 248  
249

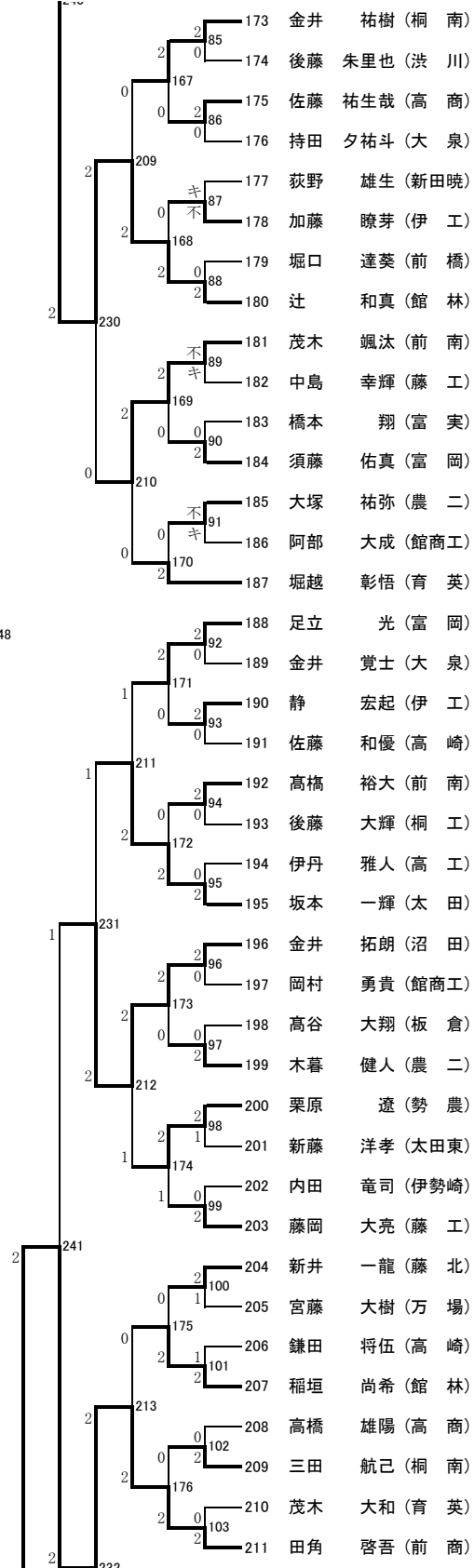

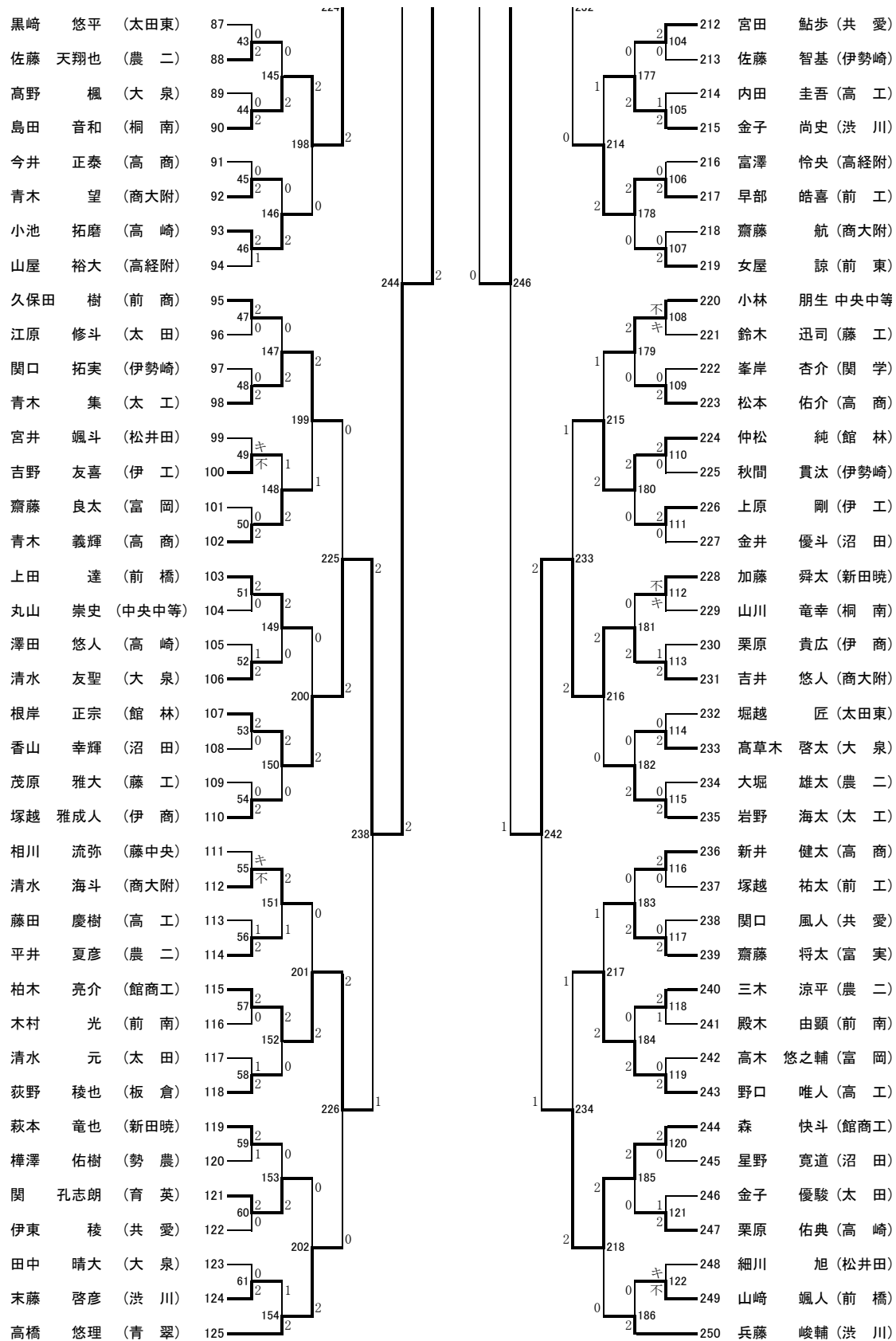

## H27新人戦(シングルス) (MS①) ベスト32

(250)

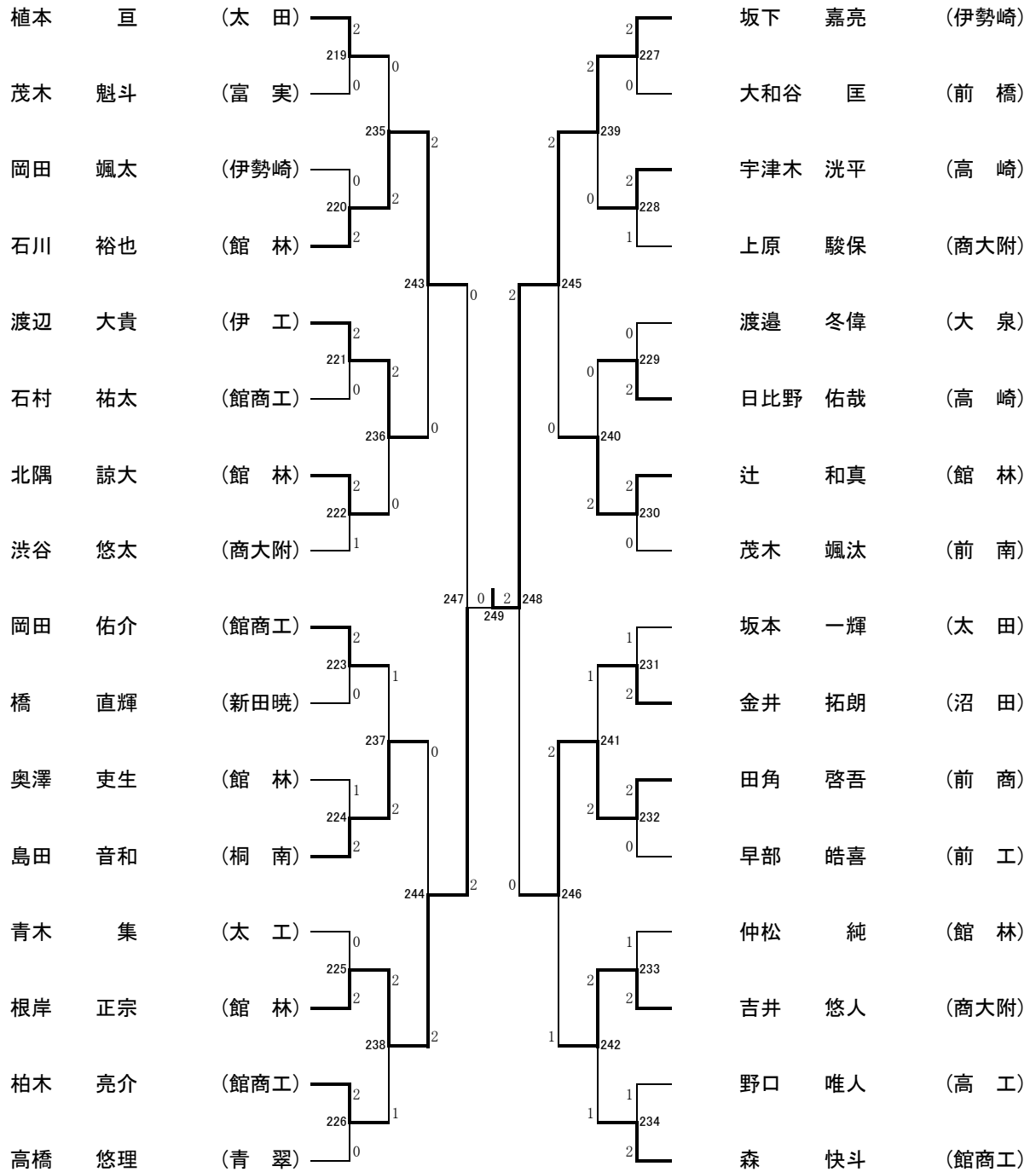

大会名

H27新人戦(1年シングルス)

記録用紙

No.15

男子

シングルス

平成27年11月1日

第 回戦	試合 番号	勝者名 (所属)	スコア	敗者名 (所属)
			{ }	
			{ }	
			{ }	
			{ }	
			{ }	
			{ }	
			{ }	
			{ }	
4	219	植本 亘 太田	2 { 15 - 8 15 - 9 } 0	茂木 魁斗 富実
4	220	石川 裕也 館林	2 { 15 - 13 15 - 11 } 0	岡田 颯太 伊勢崎
4	221	渡辺 大貴 伊工	2 { 15 - 4 15 - 6 } 0	石村 祐太 館商工
4	222	北隅 諒大 館林	2 { 15 - 12 12 - 15 15 - 8 } 1	渋谷 悠太 商大附
4	223	岡田 佑介 館商工	2 { 15 - 2 15 - 7 } 0	橋 直輝 新田暁
4	224	島田 音和 桐南	2 { 6 - 15 15 - 13 15 - 11 } 1	奥澤 吏生 館林
4	225	根岸 正宗 館林	2 { 15 - 7 15 - 8 } 0	青木 集 太工

# 大会名 H27新人戦(1年シングルス)

記録用紙

No.16

男子 シングルス

平成27年11月1日

第 回戦	試合 番号	勝者名 (所属)	スコア	敗者名 (所属)
4	226	柏木 亮介 館商工	2 { $\begin{matrix} 15 - 13 \\ 15 - 12 \\ - \end{matrix}$ } 0	高橋 悠理 青 翠
4	227	坂下 嘉亮 伊勢崎	2 { $\begin{matrix} 15 - 10 \\ 15 - 10 \\ - \end{matrix}$ } 0	大和谷 匡 前 橋
4	228	宇津木 洸平 高 崎	2 { $\begin{matrix} 14 - 15 \\ 15 - 14 \\ 15 - 12 \end{matrix}$ } 1	上原 駿保 商大附
4	229	日比野 佑哉 高 崎	2 { $\begin{matrix} 15 - 12 \\ 15 - 14 \\ - \end{matrix}$ } 0	渡邊 冬偉 大 泉
4	230	辻 和真 館 林	2 { $\begin{matrix} 15 - 7 \\ 15 - 13 \\ - \end{matrix}$ } 0	茂木 颯汰 前 南
4	231	金井 拓朗 沼 田	2 { $\begin{matrix} 8 - 15 \\ 15 - 12 \\ 15 - 14 \end{matrix}$ } 1	坂本 一輝 太 田
4	232	田角 啓吾 前 商	2 { $\begin{matrix} 15 - 5 \\ 15 - 9 \\ - \end{matrix}$ } 0	早部 皓喜 前 工
4	233	吉井 悠人 商大附	2 { $\begin{matrix} 12 - 15 \\ 15 - 9 \\ 15 - 9 \end{matrix}$ } 1	仲松 純 館 林
4	234	森 快斗 館商工	2 { $\begin{matrix} 15 - 6 \\ 14 - 15 \\ 15 - 12 \end{matrix}$ } 1	野口 唯人 高 工
5	235	石川 裕也 館 林	2 { $\begin{matrix} 15 - 7 \\ 15 - 10 \\ - \end{matrix}$ } 0	植本 亘 太 田
5	236	渡辺 大貴 伊 工	2 { $\begin{matrix} 15 - 10 \\ 15 - 5 \\ - \end{matrix}$ } 0	北隅 諒大 館 林
5	237	島田 音和 桐 南	2 { $\begin{matrix} 13 - 15 \\ 15 - 12 \\ 15 - 5 \end{matrix}$ } 1	岡田 佑介 館商工
5	238	根岸 正宗 館 林	2 { $\begin{matrix} 14 - 15 \\ 15 - 11 \\ 15 - 10 \end{matrix}$ } 1	柏木 亮介 館商工
5	239	坂下 嘉亮 伊勢崎	2 { $\begin{matrix} 15 - 5 \\ 15 - 4 \\ - \end{matrix}$ } 0	宇津木 洸平 高 崎
5	240	辻 和真 館 林	2 { $\begin{matrix} 15 - 9 \\ 15 - 8 \\ - \end{matrix}$ } 0	日比野 佑哉 高 崎

