

R4 新人戦 (男子1年生シングルス)
(162)

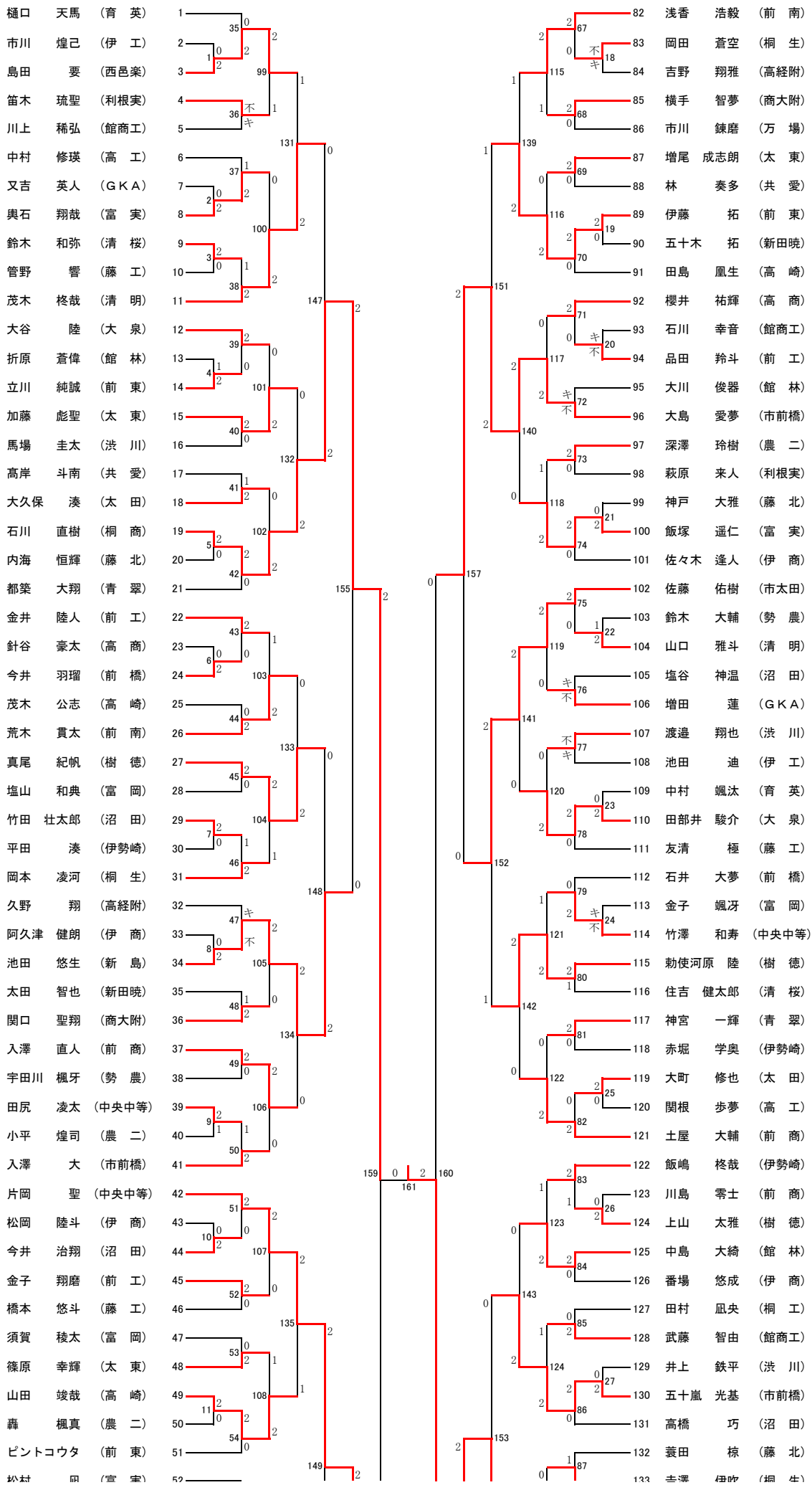

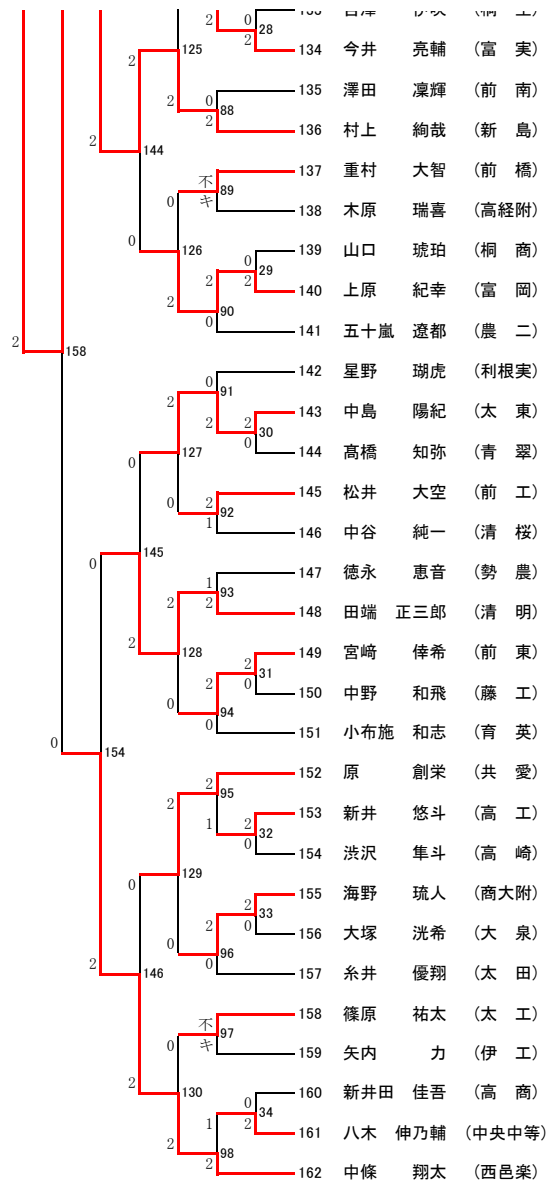

R4 新人戦 (男子1年生シングルス) ベスト32
(162)

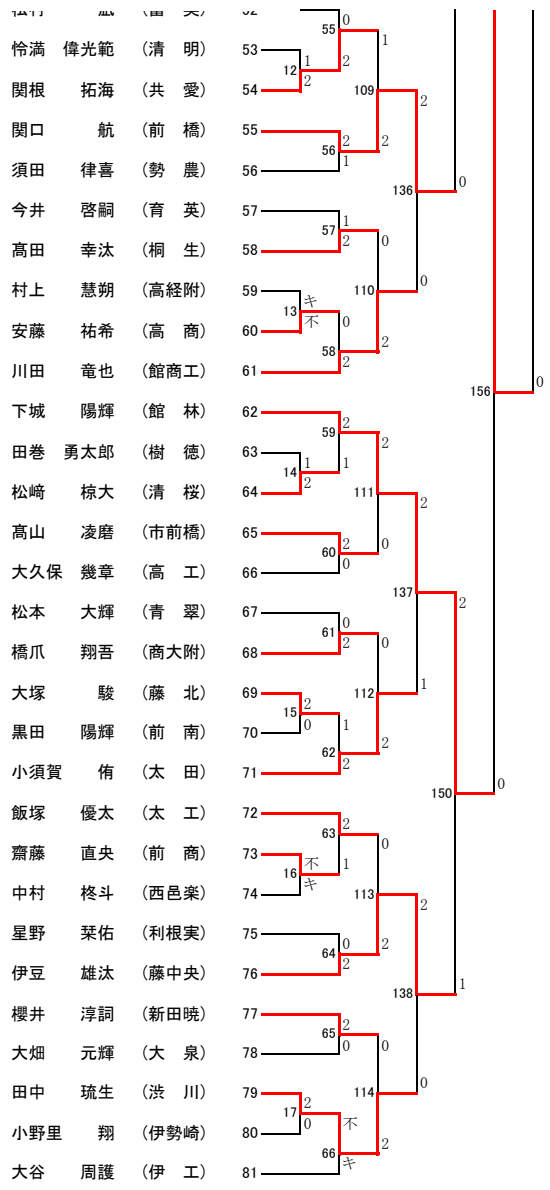
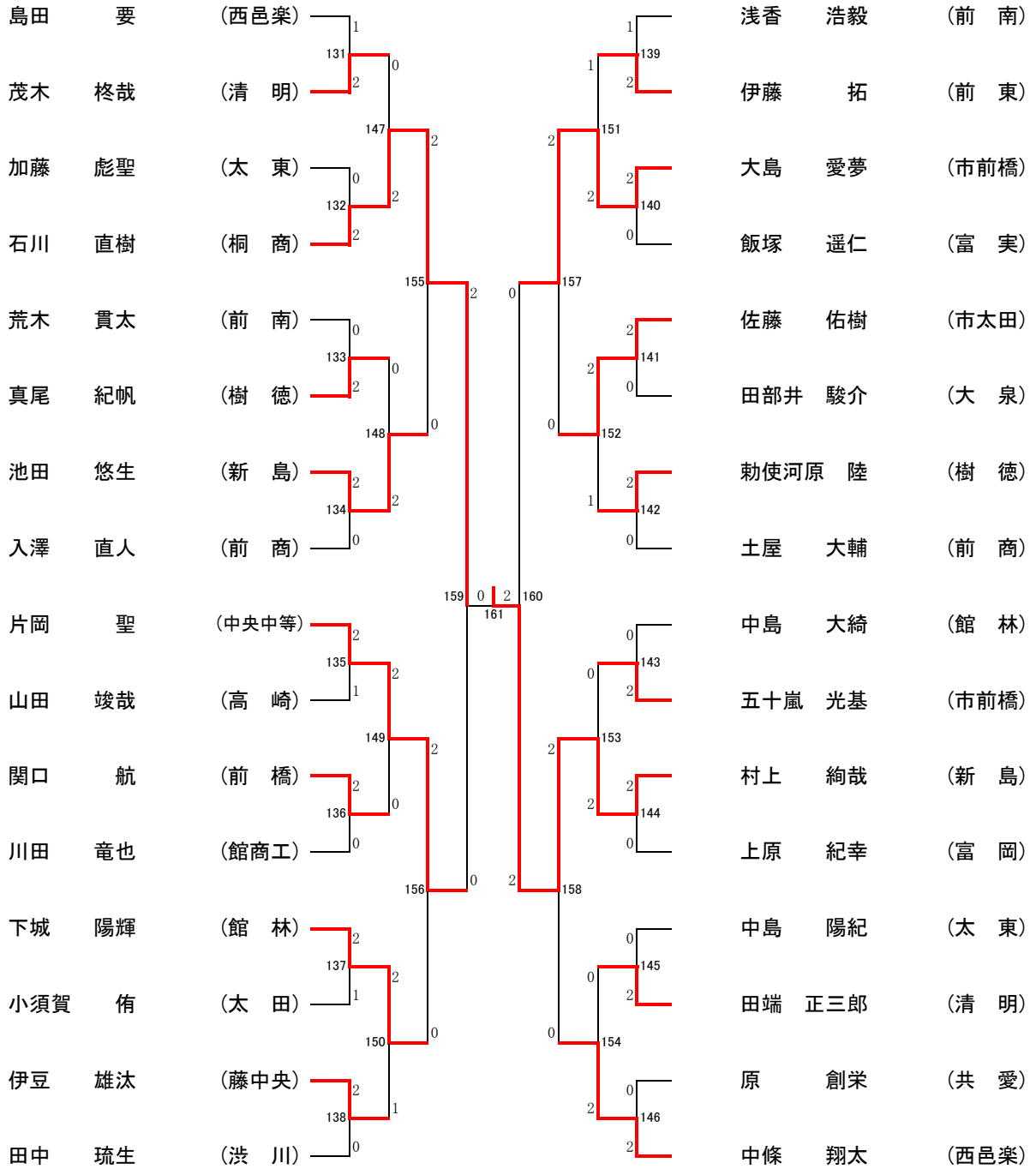

大会名

R4 新人戦 (男子1年生シングルス)

記録用紙

令和4年11月6日

第 回戦	試合 番号	勝者名 (所属)	スコア	敗者名 (所属)
5	147	石川 直樹 桐 商	2 { $\begin{matrix} 15 - 6 \\ 15 - 8 \\ _ \end{matrix} \}$ 0	茂木 柊哉 清 明
5	148	池田 悠生 新 島	2 { $\begin{matrix} 15 - 12 \\ 15 - 14 \\ _ \end{matrix} \}$ 0	真尾 紀帆 樹 徳
5	149	片岡 聖 中央中等	2 { $\begin{matrix} 15 - 12 \\ 15 - 7 \\ _ \end{matrix} \}$ 0	関口 航 前 橋
5	150	下城 陽輝 館 林	2 { $\begin{matrix} 15 - 12 \\ 13 - 15 \\ 15 - 11 \end{matrix} \}$ 1	伊豆 雄汰 藤中央
5	151	大島 愛夢 市前橋	2 { $\begin{matrix} 15 - 10 \\ 11 - 15 \\ 15 - 13 \end{matrix} \}$ 1	伊藤 拓 前 東
5	152	佐藤 佑樹 市太田	2 { $\begin{matrix} 15 - 13 \\ 10 - 15 \\ 15 - 14 \end{matrix} \}$ 1	勅使河原 陸 樹 徳
5	153	村上 絢哉 新 島	2 { $\begin{matrix} 15 - 4 \\ 15 - 3 \\ _ \end{matrix} \}$ 0	五十嵐 光基 市前橋
5	154	中條 翔太 西邑楽	2 { $\begin{matrix} 15 - 10 \\ 15 - 7 \\ _ \end{matrix} \}$ 0	田端 正三郎 清 明
6	155	石川 直樹 桐 商	2 { $\begin{matrix} 15 - 11 \\ 15 - 11 \\ _ \end{matrix} \}$ 0	池田 悠生 新 島
6	156	片岡 聖 中央中等	2 { $\begin{matrix} 15 - 12 \\ 15 - 13 \\ _ \end{matrix} \}$ 0	下城 陽輝 館 林
6	157	大島 愛夢 市前橋	2 { $\begin{matrix} 15 - 14 \\ 15 - 14 \\ _ \end{matrix} \}$ 0	佐藤 佑樹 市太田
6	158	村上 絢哉 新 島	2 { $\begin{matrix} 15 - 4 \\ 15 - 7 \\ _ \end{matrix} \}$ 0	中條 翔太 西邑楽
7	159	石川 直樹 桐 商	2 { $\begin{matrix} 15 - 12 \\ 15 - 8 \\ _ \end{matrix} \}$ 0	片岡 聖 中央中等
7	160	村上 絢哉 新 島	2 { $\begin{matrix} 15 - 7 \\ 15 - 6 \\ _ \end{matrix} \}$ 0	大島 愛夢 市前橋
8	161	村上 絢哉 新 島	2 { $\begin{matrix} 15 - 9 \\ 15 - 14 \\ _ \end{matrix} \}$ 0	石川 直樹 桐 商
			{ }	